

Flubo Hydroplane RTF #18073

Anleitung

Verwendungshinweise

- ★ Bitte lesen Sie die Anleitung vor dem ersten Flug sorgfältig durch und machen Sie sich mit den Funktionen der verschiedenen Tasten der Fernbedienung vertraut.
- ★ Da das Flugzeug ein sich schnell bewegendes Objekt ist, vermeiden Sie das Fliegen in überfüllten Bereichen oder engen Räumen. Falls das Flugzeug mit einem Objekt kollidiert und abfällt, drosseln Sie sofort auf Minimum, um weitere Schäden zu verhindern.
- ★ Fliegen Sie das Flugzeug nicht weiter als 170 Meter in der Luft und 50 Meter über Wasser, um Verlust der Sicht und Störungen des Signals zu vermeiden.
- ★ Empfohlen für Personen ab 14 Jahren; Personen unter 14 Jahren sollten das Flugzeug unter Aufsicht eines Erwachsenen verwenden.

Produktspezifikationen

Produktname	Luft, Land & Meer 2.4G RC Gleitflugzeug
Produktmodell	Flubo RTF
Material	EPP
Abmessungen	29*35*10cm
Ladezeit	Etwa 30 Minuten
Flugzeit	Etwa 10-12 Minuten
Flugbereich	Maximaler Radius von etwa 170 Metern

Lieferumfang

Seriennummer	Name	Menge
1	RC Gleitflugzeug	1
2	Fernbedienung	1
3	USB-Ladekabel	1
4	3.7V 500mAh Lithium-Akku	1
5	Produktanleitung	1
6	Produktetiketten	1
7	Schraubendreher	1
8	Propeller	2

Produktmerkmale

- Neuartiges Erscheinungsbild mit integrierten vertikalen und horizontalen Leitwerken, ähnlich einer Tandemflügel-Struktur. Dieses Design verbessert die Stabilität und Gleitleistung des Flugzeugs. Die Flügelspitzen sind nach oben gebogen für automatische Seitennuder-Korrektur, was die Flugstabilität und -kontrolle erhöht.
- Die Elektronikplatine des Flugzeugs ist mit einem hochpräzisen Gyroskop ausgestattet, das die Flugrichtung durch die linken und rechten Motoren automatisch korrigiert, wodurch die Steuerung erleichtert wird.
- Hergestellt aus leichtem EPP-Material mit verbesserter Stoßfestigkeit. Das Design mit hinterem Propeller trägt zur zusätzlichen Sicherheit bei Zusammenstößen bei.
- Das Flugzeug verfügt über farbenfrohe LED-Leuchten, die über die Fernbedienung ein- und ausgeschaltet werden können und Nachtflüge eindrucksvoller gestalten.
- Bei ausreichender Batterieleistung sind Luftstunts wie Loopings bei Vollgas möglich. Führen Sie Loopings in einer bestimmten Höhe aus, um Abstürze aufgrund unzureichender Höhe zu vermeiden. Durch Verringern des Gashebels nach dem Sturt wird das Flugzeug wiederhergestellt.
- Entwickelt für Personen ab 14 Jahren und älter, in Übereinstimmung mit Modellflugzeug-Standards. Das Produkt bietet hervorragende Gleitleistung und Manövrierfähigkeit und eignet sich für den Einsatz in der Luft, im Wasser und auf dem Boden. Es handelt sich um ein äußerst unterhaltsames Schaumstoff-Gleitflugzeug.

Hinweise

- Verbinden Sie zuerst den Akku des Flugzeugs und schalten Sie dann den Fernbedienungsschalter ein. Um ein versehentliches Aktivieren des Propellers zu verhindern, ist die Elektronikplatine mit einer Drosselschutzfunktion ausgestattet. Schieben Sie den Drosselhebel nach oben und ziehen Sie ihn dann auf die unterste Position zurück. Die rote LED-Anzeige auf der Fernbedienung leuchtet durchgängig und zeigt an, dass die Frequenz synchronisiert ist und die Propeller normal drehen können. Wenn die LED am Flugzeug blinkt, bedeutet dies, dass es sich im Suchmodus befindet oder aufgrund einer Zeitüberschreitung keine Synchronisierung erfolgt ist. Wiederholen Sie die vorherige Aktion, bis die LED durchgängig leuchtet. Schalten Sie nach dem Fliegen zuerst den Strom des Flugzeugs aus und dann den der Fernbedienung.
- Wenn der Batteriestand der Fernbedienung oder des Flugzeugs niedrig ist, kann die Reichweite der Fernbedienung beeinträchtigt und verringert werden. Wenn die Stromanzeige der Fernbedienung blinkt, bedeutet dies, dass die Batterie schwach ist. Ersetzen Sie die Batterien in der Fernbedienung. Wenn sich das Flugzeug während des Fluges schwach anfühlt, liegt eine niedrige Flugzeugbatterie vor. Laden Sie die Flugzeugbatterie auf.
- Wenn das Flugzeug längere Zeit nicht verwendet wird, entnehmen Sie die Batterien der Fernbedienung und laden Sie den Lithium-Ionen-Akku des Flugzeugs auf 4 V auf. Lagern Sie ihn an einem trockenen und kühlen Ort.
- Wenn das Flugzeug während des Fluges auf Hindernisse trifft, ziehen Sie den Gashebel sofort auf die niedrigste Position zurück. Wenn Schäden oder Verformungen auftreten, reparieren Sie diese und bestätigen Sie die ordnungsgemäße Funktion, bevor Sie erneut fliegen.
- Der Kontrollradius dieses Produkts beträgt 170 Metern. Verwenden Sie es bitte innerhalb dieses Bereichs. Das Überschreiten dieses Bereichs kann zu Kontrollverlust führen.
- Dieses Produkt ist für den Einsatz in der Luft, zu Land und auf See konzipiert. Wenn das Flugzeug auf Wasserflächen nass wird, stellen Sie sicher, dass die internen Komponenten getrocknet werden, bevor Sie es verwenden. Wenn nach dem Nasswerden Schwierigkeiten bei der Frequenzsynchronisierung auftreten, warten Sie, bis die Elektronikplatine trocken ist, bevor Sie sie verwenden.

Flugzeug-Identifizierung

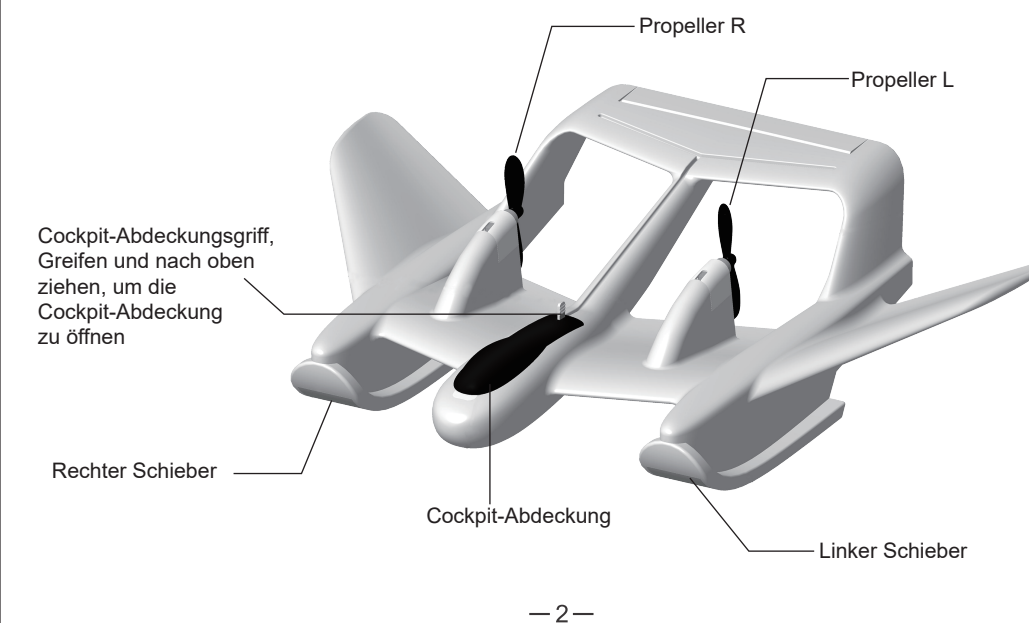

Identifikation der Fernbedienungsfunktionen

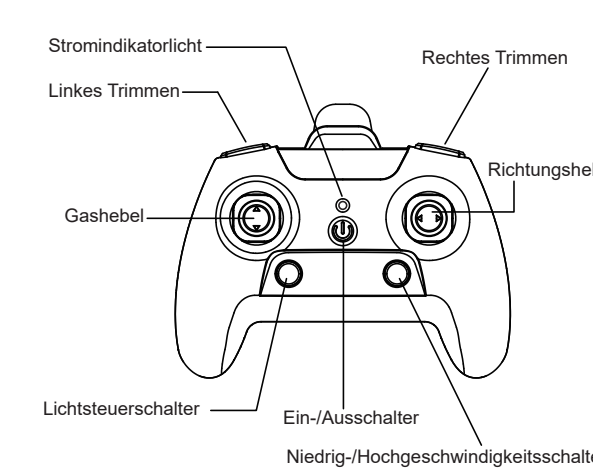

Name	Beschreibung
Stromanzeige	Status des Fernbedienungsschalters
Linkes Trimmen	Yaw-Einstellung
Rechtes Trimmen	Yaw-Einstellung
Gashebel	Beschleunigung/Verzögerung des ferngesteuerten Flugzeugs
Richtungshebel	Flugrichtung des ferngesteuerten Flugzeugs
Lichtsteuerschalter	Status der Lichter
Netzschalter	Ein-/Ausschalten der Fernbedienung
Niedrig-/Hochgeschwindigkeitsschalter	Steuerung des Flugmodus

Hinweis: Die Fernbedienung erfordert 3 AAA-Alkalibatterien (separat erhältlich).

Erweiterter Flugmodus

Für die bequeme Nutzung von fortgeschrittenen Anforderungen sind auf der Fernbedienung zwei Geschwindigkeitsmodi, nämlich der Langsam- und der Schnellmodus, eingestellt.

Das Flugzeug befindet sich standardmäßig im Langsammodus. Wenn Sie die Taste für den Geschwindigkeitsmodus drücken, beginnt die Leuchtanzeige auf der Fernbedienung zu blinken. Zu diesem Zeitpunkt wechselt das Flugzeug in den Schnellmodus. In diesem Modus ist der Kurvenradius kleiner, und die Steuerung agiler. Es besteht jedoch eine erhöhte Gefahr des Absturzes bei unzureichender Geschwindigkeit während dieses Modus. Wenn Sie die Taste für den Geschwindigkeitsmodus erneut drücken, bleibt die Leuchtanzeige dauerhaft eingeschaltet, und das Flugzeug schaltet zurück in den Langsammodus.

Vorbereitung vor dem Flug

- Wählen Sie eine geräumige Outdoor-Umgebung, und für Anfänger wird empfohlen, bei ruhigem oder leicht windigem Wetter zu fliegen, um Menschen, Tiere und Hindernisse zu meiden.
- Überprüfen Sie vor dem Flug, ob Verformungen des Flugzeugaußeren vorliegen. Dieses Produkt besteht aus EPP-Schaumstoffmaterial, und bei unsachgemäßer Lagerung oder Kompression können Verformungen auftreten. Bei abnormalen Verformungen muss diese vor dem Fliegen korrigiert werden.
- Schalten Sie die Stromversorgung des Flugzeugs ein. Die Anzeigelampe auf der Elektronikplatine beginnt zu blinken, was den Frequenzabgleich einleitet. Schalten Sie anschließend den Fernbedienungsschalter ein, schieben Sie den Gashebel nach oben und ziehen Sie ihn dann schnell nach unten. Diese Aktion hebt den Drosselschutz auf. Die Anzeigelampe auf der Fernbedienung bleibt eingeschaltet und signalisiert, dass der Frequenzabgleich abgeschlossen ist. Drücken Sie den Gashebel leicht, um zu überprüfen, ob sich die linken und rechten Motoren drehen und ob der Propeller-Luftstrom nach hinten bläst. Schließen Sie den Gashebel und betätigen Sie die linken und rechten Richtungshebel. Beide Motoren sollten entsprechend reagieren, was auf einen normalen Flug hinweist.

Flugsteuerungsanweisungen

Schieben Sie den linken Hebel (Gas) nach oben			Beschleunigen und nach oben steigen
Schieben Sie den linken Hebel (Gas) nach unten			Verlangsamen und nach unten fliegen
Schieben Sie den linken Hebel (Richtung) nach links			Das Flugzeug nach links drehen
Schieben Sie den rechten Hebel (Richtung) nach rechts			Das Flugzeug nach rechts drehen
		Wenn das Flugzeug während des Fluges nach rechts rollt, drücken Sie die Richtungstrimmaste links, um es zu korrigieren.	
		Wenn das Flugzeug während des Fluges nach links rollt, drücken Sie die Richtungstrimmaste rechts, um es zu korrigieren.	

Häufige Flugprobleme und Lösungen

Häufiges Problem	Ursache	Lösung
Flugzeug reagiert nicht	Niedrige Lithiumbatterieleistung	Laden Sie die Batterie auf
Fernbedienung reagiert nicht	Lose Verbindung zwischen Stecker und Lithiumbatterie	Verbinden Sie die Batterie erneut
Flugzeug außer Kontrolle	Flugzeug überschreitet die Reichweite der Fernbedienung	Befolgen Sie die Schritte zur Frequenzanpassung
Flugzeug driftet nach links	Niedrige Batterieleistung der Fernbedienung	Ersetzen Sie die Batterien der Fernbedienung
	Flugzeugverformung	Drücken Sie die rechte Trimmaste
Flugzeug driftet nach rechts	Deformation des rechten Flügels	Stellen Sie den rechten Flügel ein
	Flugzeugverformung	Drücken Sie die linke Trimmaste
Propeller (Motoren) drehen sich nicht	Deformation des linken Flügels	Stellen Sie den linken Flügel ein
Pfötzlicher Höhenverlust während des Kurvens	Propeller verstopft mit Schmutz	Überprüfen Sie die Propeller
	Zu scharfer Winkel bei der Kurvenfahrt	Reduzieren Sie den Winkel oder verwenden Sie eine sanftere Methode zur Steuerung

Flugtechniken

★ **Der Gashebel fungiert als Aufzugssteuerung des Flugzeugs. Wenn Sie mit den Flugleistungen nicht vertraut sind, verwenden Sie ein Drittel oder die Hälfte des Gashebels. Anfänger verwenden oft Vollgas, was zu einem Stall und einem Absturz des Flugzeugs führen kann.**

- Wenn Sie Linkskurven und Rechtskurven steuern, vermeiden Sie es, den Steuerknüppel kontinuierlich in den maximalen Winkel zu bewegen, da das Flugzeug sich spiralförmig nach unten bewegen könnte. Die empfohlene Steuerung beinhaltet kleinere Kurvenwinkel oder kurze, kontrollierte Steuerimpulse, um die Richtung zu kontrollieren und ein Abwärtsspiralen zu verhindern.

- Wählen Sie gute Wetterbedingungen für Outdoor-Flüge, wie ruhiges oder leicht windiges Wetter. Dies erleichtert die Steuerung des Flugzeugs.

★ **Bei Wasserlandungen reduzieren Sie sanft den Gashebel, um abrupte Drosselreduzierungen zu vermeiden, die zu einem harten Aufprall auf der Wasseroberfläche oder sogar zum Kippen führen könnten.**

- Die mitgelieferte Lithiumbatterie ist ausbalanciert und erfüllt die Anforderungen an den Schwerpunkt dieses Flugzeugs. Wenn Sie Ihre eigene Batterie verwenden, muss sie dem Gewicht und der Spannung der mitgelieferten Batterie entsprechen.

Flugwarnung

- ★ Dieses Flugzeug ist ein Modell für die Nutzung an Land, im Wasser und in der Luft. Bei Verwendung auf der Wasseroberfläche muss immer ein kompetenter erwachsener Schwimmer anwesend sein. Falls das Flugzeug ins Wasser gefallen ist, vermeiden Sie es, danach zu greifen, um Wasserunfälle zu verhindern.

- ★ Die Verwendung in Funkkontrollsperrgebieten wie Flughäfen und Militärbasen ist untersagt.